

# 单冷喂料挤出机

依托数十年的经验以及与客户的密切合作，我们已经开发出适用于各种需求的一系列单挤出机。从单一的型材挤出到研磨机和压延机的喂料，我们可帮助您从产品系列中挑选出最佳组合。

挤出机由采用强制风冷或水冷的变速交流电机驱动。螺旋齿轮单元配有油冷系统以及法兰泵和换热器。齿轮组和止推轴承采用喷溅润滑。送料辊驱动齿轮由机油循环系统采用油泵和流量控制器进行润滑。送料辊轴承采用润滑脂永久润滑。

挤压筒由三部分组成。筒入口采用可互换内衬，带螺旋凹槽及氮化硬化孔径。带针筒和延伸筒采用硬面合金内表面：

螺杆采用钨铬钴合金螺纹头或者氮化类型。无需拆除或者移动挤出套件便可将螺杆从挤压筒中移出。

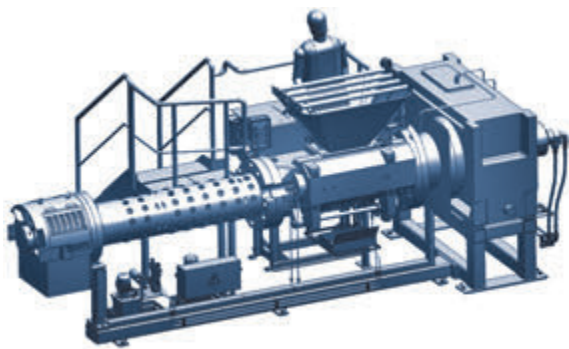

排式挤出机单元

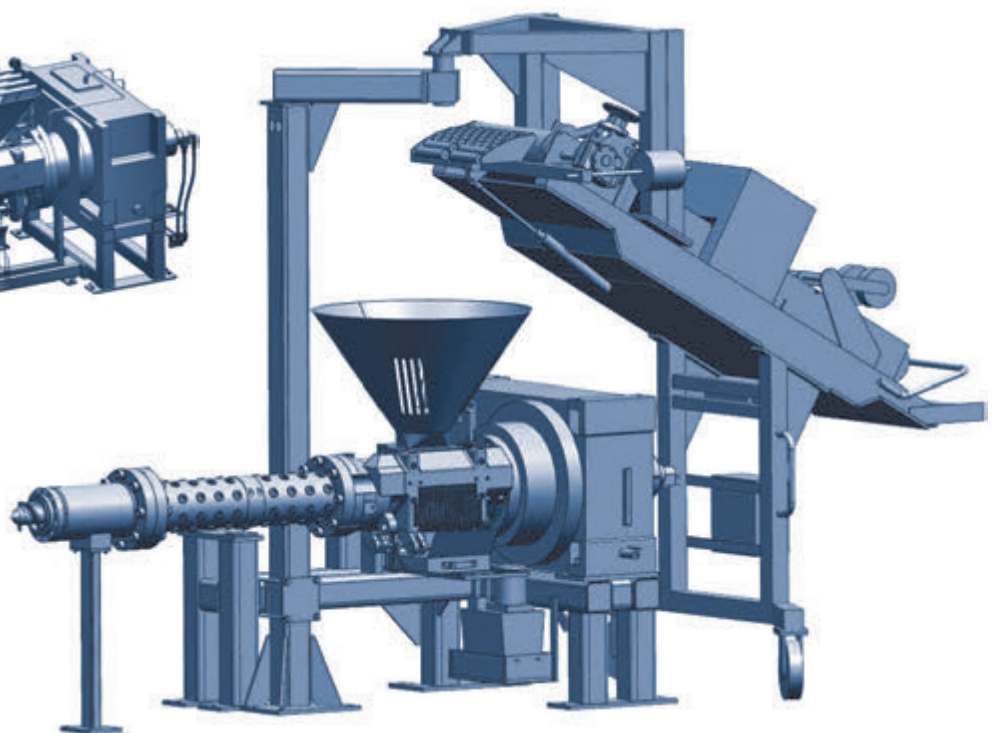

## 排式挤出机原理

在需要高产出或者极好的均质性时，会广泛使用排式技术。挤出机可用来挤出、塑化材料，将其用于后续加工。

由板式喂料机构将低温橡胶合成物进料给挤出机。挤出机对材料进行加热及均质化，并通过螺杆将材料输送到排头中。排头中嵌入的刀片剪断材料块，然后在研磨机中使其进一步均质化，并进料到热喂料挤出机或压延机中。



**TireTech Group**

*Performance. Passion. Partnership.  
Innovative Engineering since 1855.*

# 挤出机

我们的冷喂料销钉式挤出机和热喂料挤出机可涵盖轮胎零部件生产所需的各种型材、零部件规格以及合成物特性。我们的螺杆系列既有高产出型号，也有均质优化设计，甚至还有用于精细合成物的低温加工类型。

- » 冷喂料销钉式挤出机，产品范围 KGS 90 至 KGS 250 mm
- » 热喂料挤出机，尺寸为 HF 200 和 HF 250 mm
- » 微型挤出机 (无销钉) KG 60mm，用于甬道

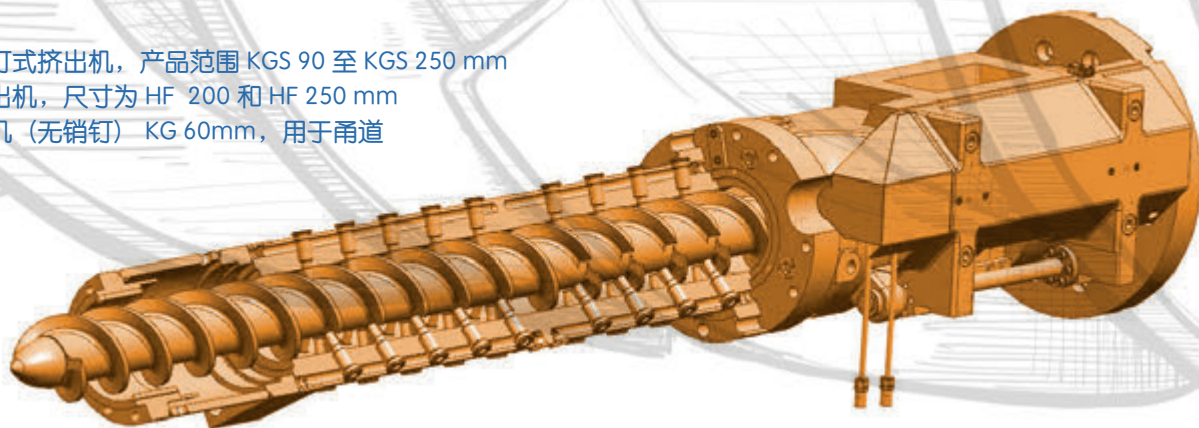

无论您需要什么或者想到什么 ——  
我们都能为您提供合适、可靠且高效的解决方案。

KGS 挤出机 螺杆直径***	比值 (L/D)	销钉**	产量* kg/h	最大速度 rpm	传动比 (约) kW
90	16	7 x 8	550	60	60
120	16	8 x 8	1000	55	110
150	16	9 x 8	2000	45	240
200	16	9 x 12	3400	35	320
250	16	10 x 12	5000	24	480

- \* 取决于橡胶混合物、型材横截面以及所需的输出温度
- \*\* 销钉排数 x 圆周上的销钉数
- \*\*\* 可按要求设计其他的长度/直径 (L/D) 比

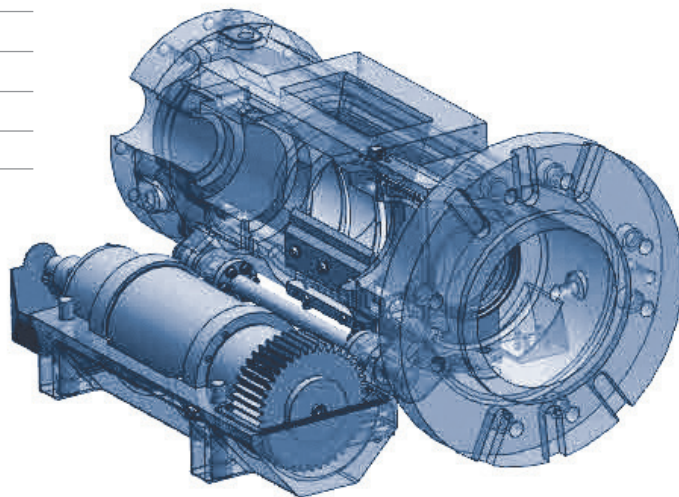

## 从动送料辊

我们的从动送料辊轴承具备永久润滑能力。由配备全套泵和流量控制器的机油循环系统对齿轮进行润滑。挡圈可互换，便于送料辊系统的拆卸。