

# 硫化机

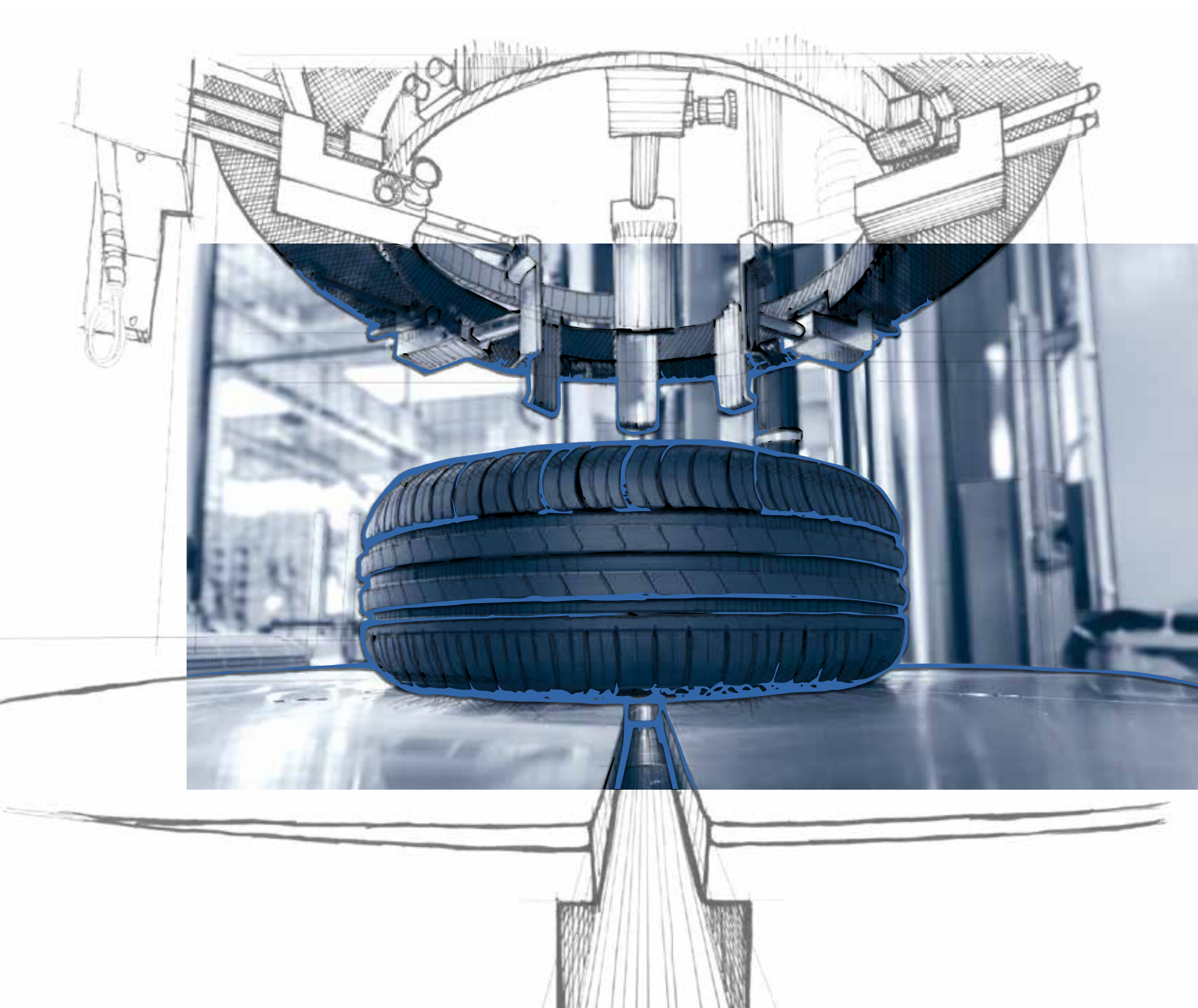

**TireTech Group**

*Performance. Passion. Partnership.  
Innovative Engineering since 1855.*

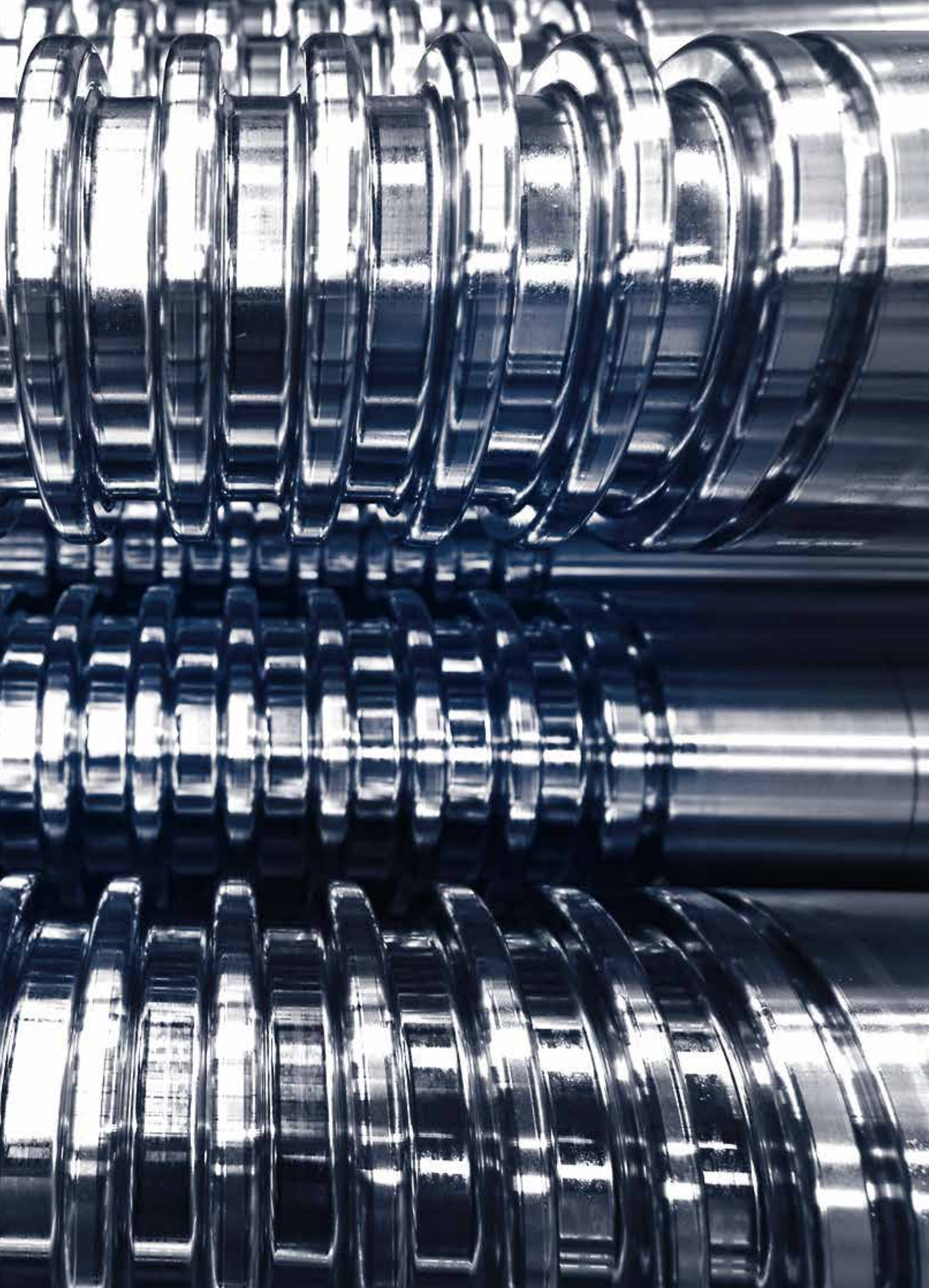

# HF – 轮胎制造 工艺的可靠合作伙伴

160 多年来，位于德国汉堡的 HF 始终致力于工程、专用解决方案及集成化生产，以专有的工艺诀窍制造出可靠的设备。

1954 年以来，HF 一直以面向轮胎行业提供定制化解决方案为重点，目前更是向全球提供一整套包括密炼、挤出、轮胎成型及硫化在内的解决方案系列产品。世界各地的客户利用经久耐用的 HF 设备，在最高效、最具成本竞争力的条件下生产出高性能、高品质的轮胎产品。

HF 是 L. Possehl & Co. mbH 的全资子公司，后者是一家集团公司，旗下 150 多家中型工业企业遍及全球。Possehl 集团鼓励各家公司保持并维系其各自的独特个性，并在集团中不断独立发展。作为一家自 1847 年开始就定位多元化并取得成功的集团企业，Possehl 堪称创业、传统及责任的代名词。

Possehl 基金会是公司文化的一个重要组成部分。Possehl 基金会创立于 1919 年 Emil Possehl（Possehl 集团创始人之子）过世之时。为确保能够持续重视社区和历史建筑的完善以及青年人的教育而遵照他的遗愿和遗嘱建立了这一基金会。

Possehl 集团财务稳定且勇于承担社会责任，HF 作为其中的一员深感自豪。

## 目录

解决方案	2
定制	3
外形与设计	4
硫化机	6
加热、液压及 PCI	7
制造中心	8
客户服务	9
客户关系管理	10
联系方式	11

# 您清楚自身的需求。 我们拥有解决方案！

您是否正在寻求成熟供应商的高性能产品来满足您的硫化需要？

HF TireTech 集团是全球首屈一指且最具创新力的硫化机制造商，同时也是最适合您的合作伙伴！

从首次澄清您的特定需求开始，一直到订货过程乃至硫化机制造、安装及调试期间为止，我们由销售代表、工程师、项目经理及服务人员组成的团队将随时为您服务。而世界各地业已交付使用的 4000 多台硫化机构成了我们专业技术的基石。

我们的项目团队将审查您的需求，并从自身各式各样的液压硫化机中选出最适合您应用的一种，同时选出适用于新机或贵公司现有多数硫化机翻新改造的后充气装置 PCI，以及对贵公司硫化车间的其他潜在改进。作为设计的立足点，我们综合运用模块化和定制化方法，确保您的基本技术规格以及具体的设备需求始终能够得以满足。

## 特性与优势

我们立足于德国创新的工程技术，并结合我们悠久的硫化机设计与交付使用历史，为您的轮胎经营提供众多优势。其中部分优势如下：

- » 主要的锁模与合模部件均位于受热区以外。
- » 立柱集多种功能于一身，其中包括导向、合模、吸能、模具高度设置等。
- » 实现最优的轮胎同心度。
- » 硫化机可用性达到标杆水平。
- » 硫化机具有直线和角型设计，可满足不同的空间需求。
- » 磨损更小、硫化机寿命更长、循环时间和均匀度更好。
- » 改进了硫化机重要区域的通达性，更加便于维护。
- » 成熟的节能系统，符合客户需求。
- » 使用知名且经过测试的部件。
- » 依照最新的安全、环境及制造要求建造。
- » 在世界所有地区均拥有广泛的绿地项目经验。

# 通用设计方式

无论您寻找的是哪种尺寸的硫化机，我们的硫化机设计均立足于相同的基石。所有的硫化机均配备我们具有长期历史的成熟立柱设计，它具有合模与锁模系统，且可依照您的技术规格要求确定尺寸。根据您的机组需求的不同，我们可提供通用以及独立控制的硫化机。此后所有的硫化机均可采用模块化方式建造，其中包括所需的中央机构与活络模 SMO、装卸卡盘、存胎器、冷却输送机（配备或者未配备 PCI）以及附带的安全设备。可以采用 1:1、1:2 比例提供液压动力单元，对于数量较多的硫化机，则可以作为“集群”系统。可按照您的原理图提供适用于各种介质类型的加热系统，也可由我们的工程师对此类系统进行定制。此外，我们还将与您合作优化生胎搬运，其中包括自动轮胎搬运系统。



## 46-52 英寸硫化机

系列硫化机，适用于乘用车 PCR、轻卡轮胎与全路面轮胎，以及补气保用轮胎、赛车轮胎等高性能轮胎。



## 36 英寸硫化机

适用于二轮摩托车、小型摩托车、电动自行车、三轮车等车型。以完整的解决方案实现硫化机与斜线/子午线轮胎专用 HF Stack 后充气装置的合一。

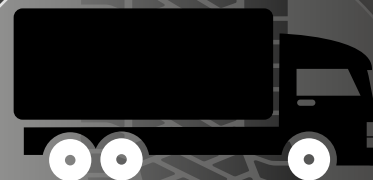

## 66 英寸硫化机

适用于卡车、巴士及轻型农用车轮胎 TBR。



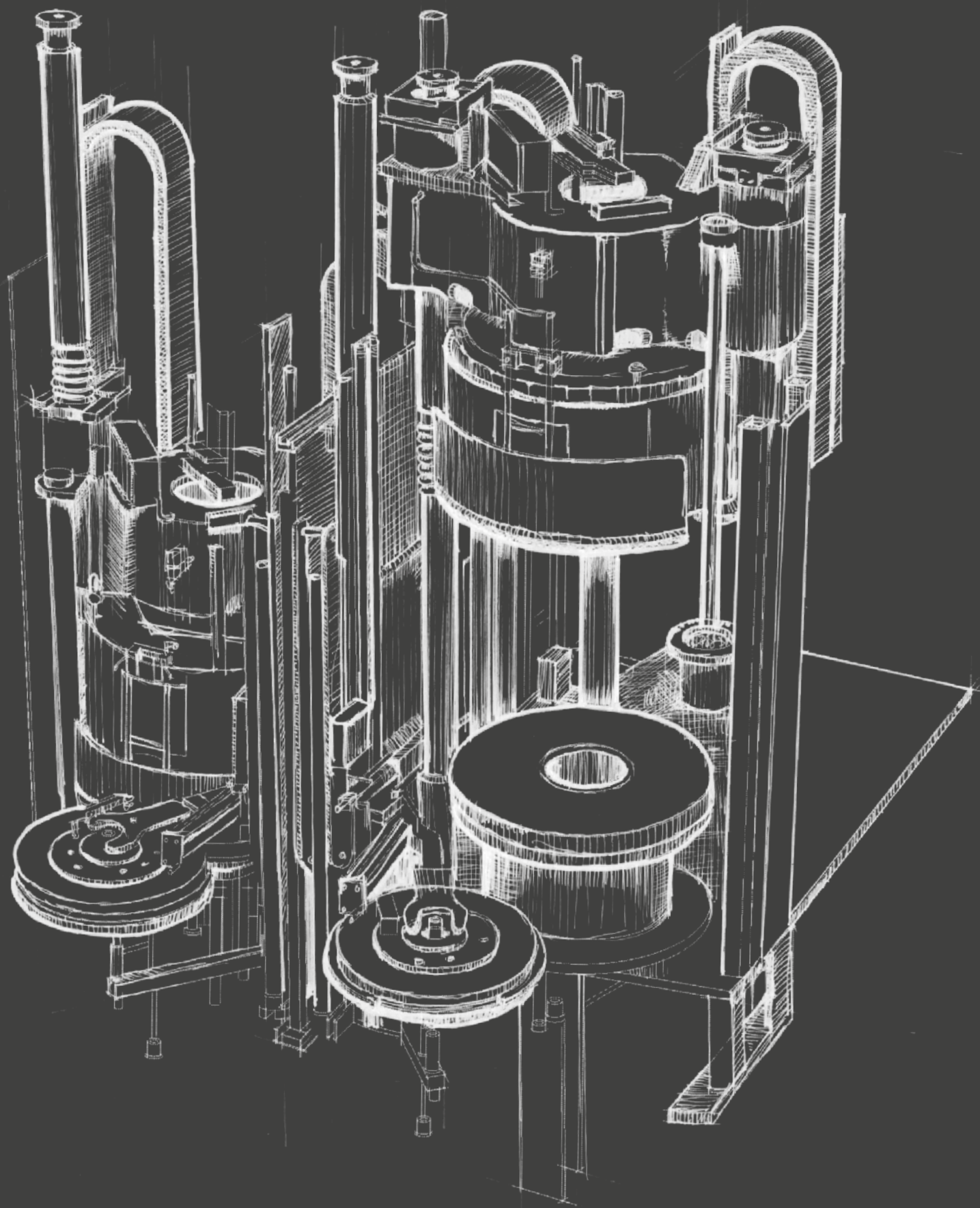

# 压机 - 说明与细节

可轻松接近压机和 PCI，  
充分满足操作和维护需要。»

活络模 SMO  
系统既支持手动也支持全自动。»

按照当地要求  
(包括最新的欧盟 C 类规范)  
对安全理念进行定制。»

同侧轮胎装卸卡盘设计，  
实现简单快速找正。»



« 立柱锁模与合模机构可在轮胎  
硫化过程中提供最优作用力。

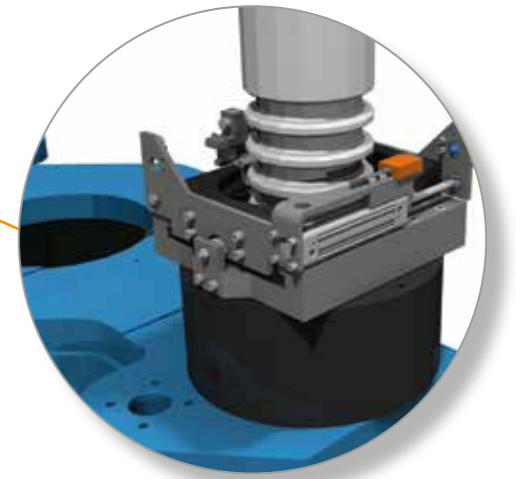

« 冷却输送机可输送多条轮胎。  
可根据您的需要进行定制设计。

« 中心机构：A 型胶囊和立柱设计，  
包括无基坑设计。



« 液压系统中采用比例阀实现平  
稳作业，同时减少维护量并  
改善循环时间。



## 加热系统

HF 可将您的加热系统设计融入我们的硫化机布局，也可定制一套系统来满足您的需求。

我们拥有丰富的系统设计经验，可针对有基坑或无基坑沟槽、一至三套加热回路以及各种介质（蒸汽/氮气、蒸汽/蒸汽、热水等）进行系统设计。我们可以与您的团队合作，共同确定并选择系统的各个部件，其中包括蒸汽歧管设计（如上所示）。



## 后充气装置

获得专利的 Stack PCI 设计为轮胎二次硫化提供简单、紧凑的解决方案。

该解决方案消除了 PCI 本体的运动和旋转，大幅降低了运动机械部件数量以及维护量。所有的 HF 硫化机均设计成能与 PCI 整合。由于设计紧凑，因此即使是在最局促的空间里也能集成 PCI。

轮胎二次硫化可确保轮胎的最高品质和同心度！

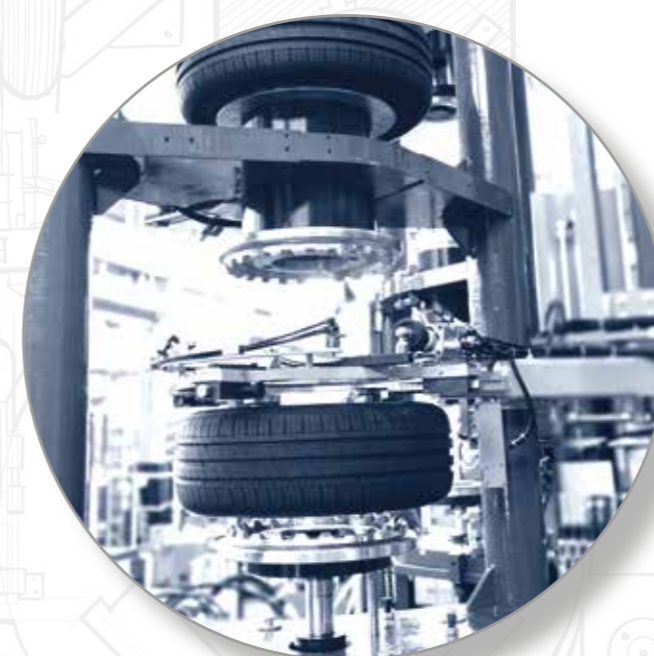

## 液压解决方案

HF 随时准备与您探讨液压动力单元概念。我们清楚您的空间需求可能会因沟槽而异。

我们深知硫化机随时全面运行的重要性。我们可以提供 1:1 到 1:6 甚至更高的比例。我们始终确保机组正确选型，以满足您的生产预期。

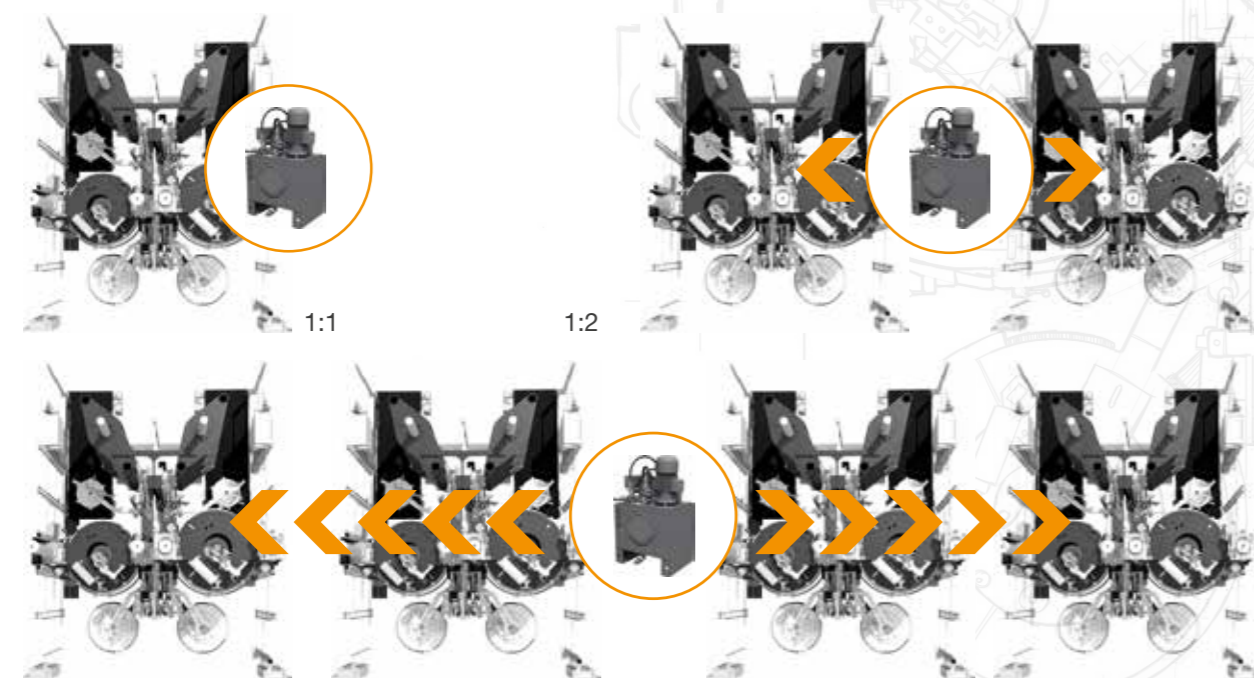

定制型通用液压动力单元有 1:4、1:6 等品种。

## 用于现有压机的独立式 Stack PCI

HF 独立式 Stack PCI 经过专门设计，可配装在多数现有硫化机的后侧。

在为世界各地的客户进行评估并提供终极解决方案方面，HF 拥有丰富的经验。

我们采用 PCI 更换现有的整个卸胎单元，PCI 中包括独立液压歧管和电气控制装置，此外还有一台输送机用于将轮胎输送到出料输送机。

# 硫化机制造中心

我们设在克罗地亚 Belišće 的工厂全面协调硫化机的制造、装配、检验及交货。Belišće 这座城市具有悠久的工业传统，我们的工厂也在 1953 年开始投入运营（自 1998 年起为 HF 所拥有）。我们为工厂配备了技艺精湛的员工进行全天作业，同时还有包括最新型精密机床在内的现代化设施，确保部件达到顶级质量。

## 制造过程

制造过程始于对相应订单所需的全部零件进行正确的跟踪。无论是电气部件、液压零件还是钢材，所有的零件都会记录在案并录入我们的物流中心。这就确保了订单所需的全部零件均可在有需要时准备就绪，同时可通过我们的质量流程进行检查。

HF 特有的零件会在我们技术先进的焊接与机加工车间进行处理。所有的焊接件均经过应力消除处理，以确保长期保持顶级品质。所有的零件均由技艺精湛的员工使用我们数量庞大的现代化机床完成最终加工。

## 装配

装配过程始于我们的预装配部，该部门中由专门团队针对相应部件分别制作出所有的装配组，以确保顶级质量和可重复性。此后装配组被送入主装配车间，最终装配出交付给客户的成品硫化机。

## 测试

每台硫化机装配完毕后，均由我们对其进行干周期运行，以检查硫化机所有的机械、电气及液压功能。我们还邀请客户随时来我厂对其硫化机进行“预检”。这确保了硫化机在客户现场能够尽可能有效地投运。

HF TireTech 集团:

让 40 个国家的客户感到满意。

在全球 11 个地点提供本地化支持, 其中包括 3 处生产场地。

HF TireTech 集团共有 1000 名员工, 分别来自 15 个国家。



# 客户服务

## 可靠的供应商

我们的客户每周七天、每天 24 小时依赖我们的机器。只要所有的易损、易坏件均能得到定期检验并在必要时更换, 那么无论从哪个角度来看, 我们的系统都极其可靠、维护量极低。我们坚持不懈地改进机器, 因此您的工厂将始终拥有最先进的技术。

## 现场安装服务

我们可协助您进行硫化机新机或移位后的安装与调试, 以确保设备能以最高的效率投运。如您选择自行安装硫化机, 那么我们可与您的主要使用人员密切合作, 以使您能够自行完成安装。当然, 我们也可以提供交钥匙安装服务。

## 备件

我们将始终为您的系统备有零件。基本易损件主要在我公司设在 Belišće 的工厂制造。这些精心设计的优质零件可实现长期使用, 能在硫化机的整个生命周期内保证您的系统功能。

## 维护/优化

我们提供的支持不仅限于系统设计、装配及调试。我们可提供广泛的维护和优化服务, 尤其是在运行作业中更是如此。我们的专家团队可为您的系统提供分析, 识别那些具有改进机会的领域, 并建议必要的措施以优化您的运行。

# HF 团队 - 始终关注您的需要!



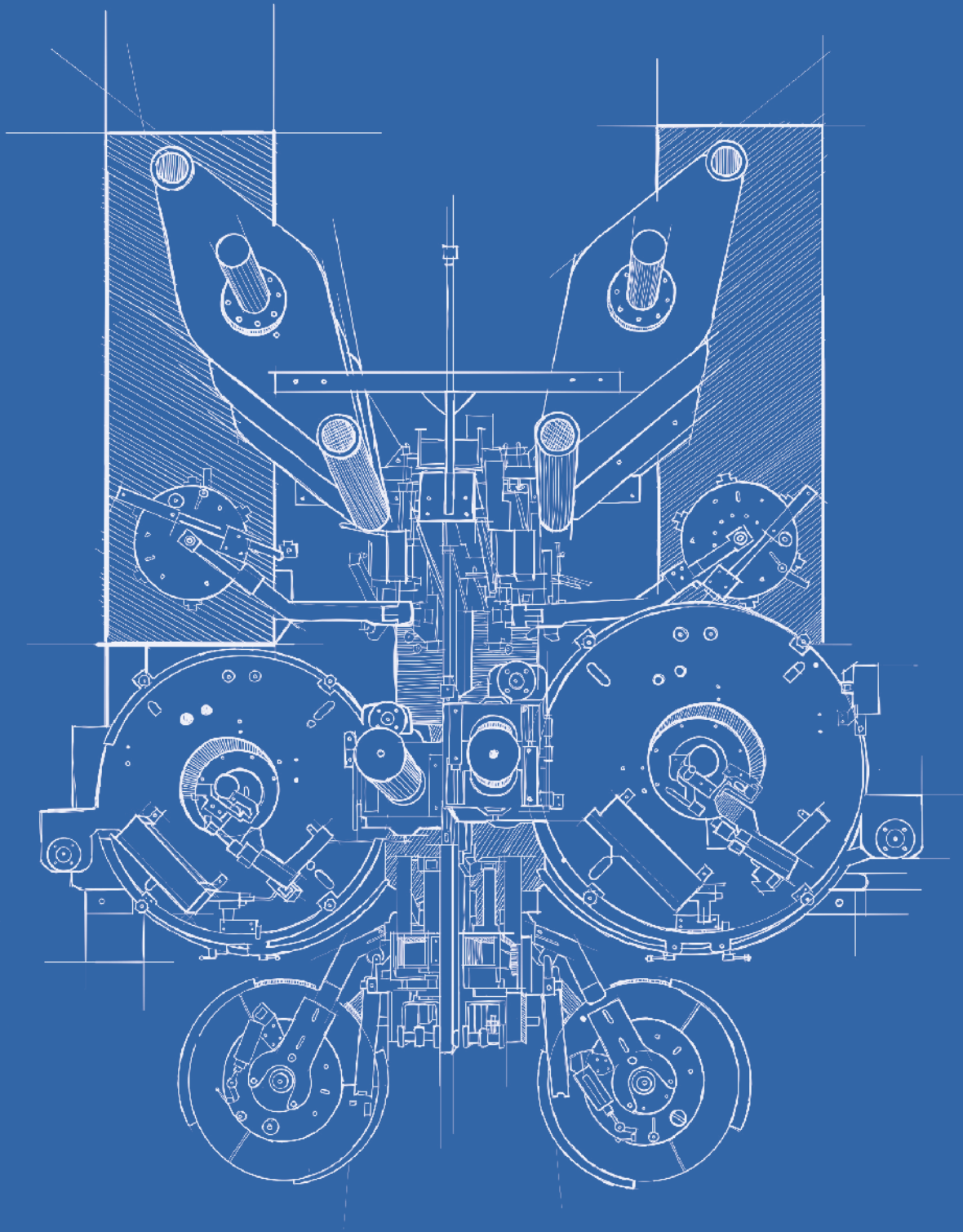

**Harburg-Freudenberger Maschinenbau GmbH**

**HF TireTech Group**

Seevestrasse 1 | 21079 Hamburg | Germany

Phone +49 (0)40 / 77 179-694 | Fax +49 (0)40 / 77 179-325

[cp@hf-group.com](mailto:cp@hf-group.com) | [hf-tiretechgroup.com](http://hf-tiretechgroup.com)



## TireTech Group

*Performance. Passion. Partnership.  
Innovative Engineering since 1855.*

Harburg-Freudenberger Maschinenbau GmbH

Seevestrasse 1 | 21079 Hamburg | Germany

Phone +49 (0)40 / 77 179-0 | Fax +49 (0)40 / 77 179-325

info@hf-group.com | hf-tiretechgroup.com

Dated: Septemer 2016. We reserve the right to technical amendments without prior notice.

Texts, graphics and images are the intellectual property of Harburg-Freudenberger Maschinenbau GmbH.

Any use requires the prior written consent of Harburg-Freudenberger Maschinenbau GmbH.